

Distributor pure11

Eurospender Ingo-Man® plus IMP TLS E/24

pure¹¹-Nr. : 1109291 , Marke : Distributor pure11

Eigenschaften

- Marke: Distributor pure11
- Material Reinraumaustattung: Edelstahl
- Wandbefestigung
- 1L Flaschen
- Euroflaschen
- Geeignet für Desinfektionsmittel
- Geeignet für Seife
- Autoklavierbar
- Bedienhebel: kurzer Bedienhebel
- Befestigungsmaterial inkl.
- Dosiermenge einstellbar
- Breite in mm: 92 mm
- Farbe: Silber
- Höhe in mm: 290 mm
- Länge in mm: 215 mm

Material

-

Verpackung

- STK

Empfohlene Reinraumklassen

ISO 5 | 6 | 7 | 8 | 9

GMP A/B | C | D



pure¹¹ GmbH

Bavariafilmplatz 7 | D-82031 Grünwald

Geschäftsführer: Julian Kropp

AG München HRB 171307

T +49 89 5589434 0

F +49 89 5589434 77

www.pure11.de

info@pure11.de

Produktvarianten

pure¹¹-Nr.: 1109291, Eurospender Ingo-Man® plus IMP TLS E/24

Passend für 1 Liter Flaschen / VE: STK

pure¹¹ GmbH

Bavariafilmplatz 7 | D-82031 Grünwald

Geschäftsführer: Julian Kropp

AG München HRB 171307

T +49 89 5589434 0

F +49 89 5589434 77

www.pure11.de

info@pure11.de

IMP TLS E/24

Manueller Eurospender aus Metall mit Pumpenfrontentnahme für Seifen und Händedesinfektionsmittel
Art.-Nr. 1415995



OPHARDT HYGIENE-TECHNIK GmbH
Lindenau 27 | 47661 Issum | Deutschland
Tel.: +49 (0) 28 35 18-10 | Fax +49 (0) 28 35 18-77
planer@ophardt.com | www.ophardt.com

IMP TLS

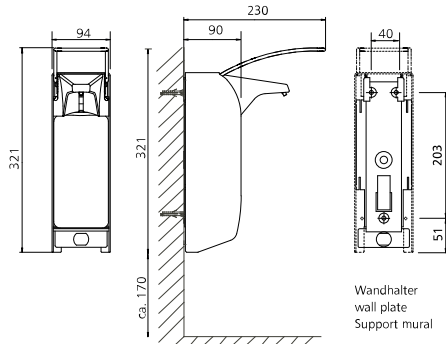

Maße in mm - Dimensions in mm



Referenzen

Krankenhäuser, Kliniken, Alten-/Pflegeheime, Arztpraxen, Fitness- und Sportzentren, Gastronomie, Großküchen, Industrie, Kongresszentren, Labore, Lebensmittelverarbeitung, Reha-Einrichtungen, Rettungswachen, Verwaltungen

Einsatzbeispiele

Durchgangsbereiche, Eingangsbereiche, Intensivstationen, Dialysestationen, OP-Bereiche, Pflege- und Untersuchungsräume, Reinraum, Therapieräume

Technische Daten

Spendertyp:	Euroflaschen-Spender
Gehäuse:	Edelstahl rostfrei, geschliffen
Auslaufblende:	Kunststoff, weiß
Füllmenge (ml):	1.000 ml
Dosierpumpe:	langlebige Edelstahlpumpe mit gekröpftem Saugrohr
Dosiermenge:	0,75 / 1,0 / 1,2 / 1,5 ml/Hub
Füllgut:	Flüssigseife, Desinfektionsmittel
Bedienart:	Edelstahl-Bedienhebel, Langer Edelstahl-Bedienhebel
Wandhalter:	Standard ingo-man® Kunststoff-Wandhalter
Montage:	Wandmontage mit 3 Schrauben und Dübeln
Reinigung:	spülmaschinene geeignet (60° C), autoklavierbar bis 134° C, 2 bar
Garantie:	5 Jahre
Nettogewicht:	1,15 kg
Abmessungen (B x H x T) in mm:	94x321x230
Hinweis:	Vor der Verwendung neuer Füllgüter ist stets die Kompatibilität von Füllgut und Spendersystem zu prüfen, um eine einwandfreie Funktionalität zu gewährleisten.

Kompatibles Zubehör

ingo-man® SmartNose T	Art.-Nr. 4403161
Intelligentes Nachrüst-Modul zur digitalen Händehygiene	
DHP IMP T Einmalpumpe	Art.-Nr. 4401858
Recyclebare DHP Einwegpumpe für IMP Eurospender	

Weitere Zubehörartikel finden Sie in unserem Online Produkt-Katalog.